

The image features several thick, dark grey, rounded rectangular outlines of varying sizes and orientations, scattered across a light grey background. These shapes represent the components of office furniture, such as chair frames, desk surfaces, and table legs. A dotted line connects the top-left corner of the largest shape to the 'spiegels' logo.

**.spiegels®**

first class  
office manufacturing

**Sitzmöbel  
Seating Furniture**



## Am Anfang war der Stuhl In the beginning, there was the chair



### Einleitung

Sitzmöbel seit 1972 in erstklassiger Güte zu fertigen und heute noch überraschen zu können – das ist der Antrieb und zugleich ein Selbstverständnis unter dem Namen spiegels. Diese Qualität auch bis ins Detail zu erhalten, ist Teil unserer Markenphilosophie. Wenn es um die Produktion unserer Sitzmöbel geht, gelten vier Qualitätsmerkmale: der formale Gedanke aus assoziativen Impulsen, die Individualität als Form und Positionierung, die pure, durchdachte Funktionalität, und das Material aus besten Quellen. All dies immer mit höchstem Anspruch.

Erst dann entsteht ein Zusammenspiel zwischen Mensch und Objekt. Erst dann entsteht Charakter. Erst dann weiß man, das ist First Class Office Manufacturing by spiegels.

### Introduction

We have been creating seats since 1972 with a prime quality and still be able to surprise – this is the drive and at the same time our self-image under the name of spiegels. Maintaining this quality even in the smallest detail, is part of our brand philosophy. When it comes to the production of our chairs, four quality characteristics apply: the formal idea of associative impulses, individuality as a form and positioning, the pure but sophisticated functionality, and material from the best sources. All this always applied to the highest standards.

Only then an interplay can be created between man and object. Only then character can exist. Only then does one know that spiegels is the first class office manufacturer.

### Geschäftsführung, CEO

Monika Lax,  
Karl-Heinz Spiegels

6 **.pilot**  **.pilot** 

16 **.perse** 

20 **.tallis** 

28 **.prado** 

32 **.tano** 

38 **.roan** 

42 **.qu1**  **.qu2** 

52 **.pablo** 

58 **.u two** 

62 **.fonda** 

70 **.karlo** 

74 **.rossi** 

78 **Farben** | Colors  
80 **Manufaktur** | Manufacturing  
83 **Technische Daten** | Technical details

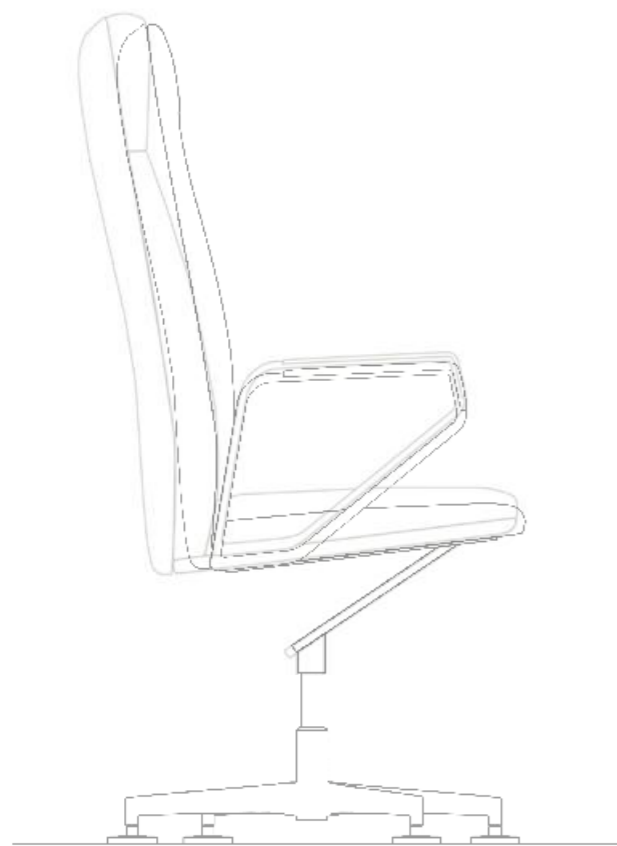

.pilot  
.pilot s

Inspiziert von der atemberaubenden Faszination der Luftfahrt und dem Reiz des aerodynamischen Gleitens entspringen zwei neue Modelle für Entscheider, die gerne schnell an ihr Ziel gelangen, aber den Komfort nicht missen wollen. Schließlich kennt seine kompromisslose, klare Geometrie nur eine Richtung: aufwärts.

**Entdecken Sie pilot und pilot s.**

Inspired by the breath-taking fascination of aviation and the charm of aerodynamic sliding, two new models were created for decision-makers who quickly want to reach their goal, but do not want to miss convenience. Finally this uncompromising, clear geometry knows only one direction: upwards.

**Discover our pilot and pilot s.**

# .pilot

# .pilot s

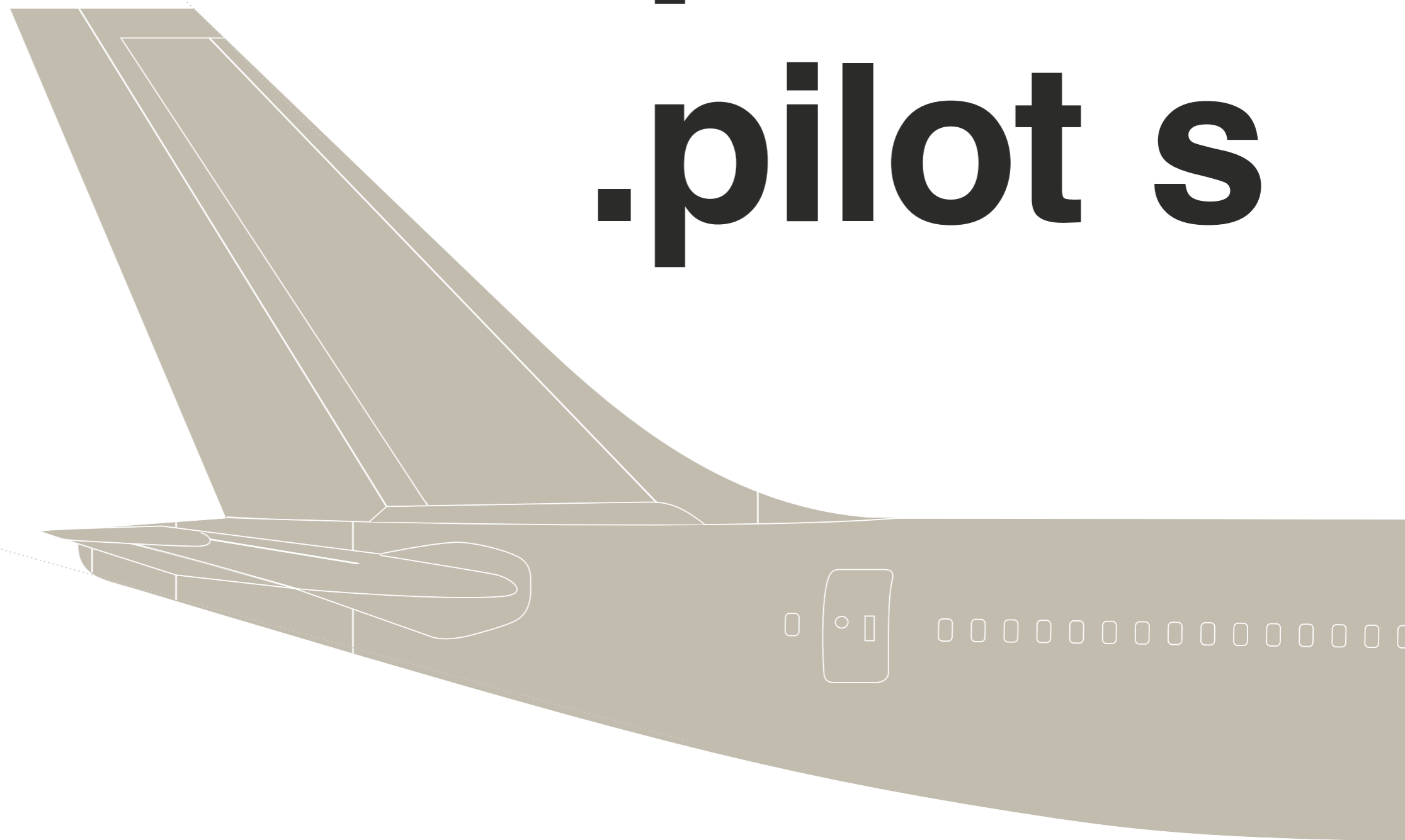

**.pilot**

.pilot P200

Seine Verarbeitung ist hochwertig, sein Stil elegant – die Sitzfläche und die Rückenlehne mit separat vernähtem Kopfteil sind aus feinem Leder gefertigt. Auch die Armlehnen aus poliertem Aluminium unterstützen den hohen Sitzkomfort mit flächenbündigen Ledereinlagen.

High processing, the style is elegant – the chair and the backrest with separately stitched headboards, are made of fine leather. The armrests from polished aluminium support a high level of comfort with flush leather inlays.

**.pilot s**

.pilot PS100

Leicht und filigran präsentiert sich der pilot\_s und besticht durch seine besonders schlanke Rückenpolsterung. Das Kopfteil wird nur durch eine leicht nach innen gezogene Steppnaht angedeutet.

Light and filigree, the pilot s presents itself with its particularly slim back upholstery. The head part is only indicated by a slightly inwardly drawn quilting seam.

# .pilot



.pilot P2101

# .pilot s



.pilot PS1101



Höhenverstellung, Gewichtsregulierung und Arretierung  
Height adjustment, weight adjustment and locking



Höhenverstellung, Gewichtsregulierung und Arretierung  
Height adjustment, weight adjustment and locking

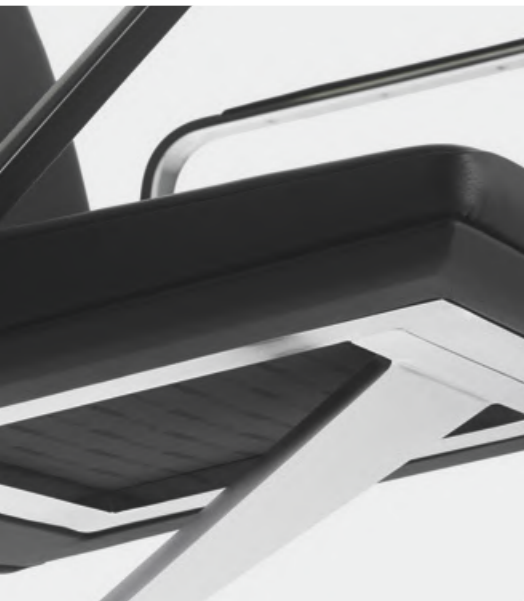

Aufstrebender Sitzträger, verchromt  
Superb seat carrier, chromed



Aufstrebende Parallele zwischen Sitzträger und Armlehne  
Emerging parallels between seat support and armrest



Rückenlehnen in verschiedenen Höhen  
backrest in different height



Fußkreuz Alu poliert, Gleiter  
Star base in polished aluminium, slider



Aufstrebende Parallele zwischen Sitzträger und Armlehne  
Emerging parallel between the seat support and armrest



Schlanke Rückenlehnen in verschiedenen Höhen | narrow backrest at different heights

## .pilot Kollektion Collection



.pilot P2201



.pilot P2101



.pilot P2001



.pilot P220



.pilot P210



.pilot P200

**.pilot P2201** Drehbarer Besuchersessel mit niedriger Rückenlehne, Armlehnen Alu poliert, gepolsterte Armauflagen flächenbündig eingelegt, auf 4-Fuß mit Gleitern, Fußkreuz Alu poliert | 4-legged Swivel chair with low backrest, aluminium-polished armrests, padded, arm inlays, aluminium-polished star base **.pilot P2101** Drehbarer Besuchersessel mit 3/4 hoher Rückenlehne, Armlehnen Alu poliert, gepolsterte Armauflagen flächenbündig eingelegt, auf 4-Fuß mit Gleitern, Fußkreuz Alu poliert | 4-legged Swivel visitor chair on glides with 3/4 high backrest, aluminum-polished armrests, padded arm inlays, aluminium-polished star base **.pilot P2001** Drehbarer Besuchersessel mit hoher Rückenlehne, Armlehnen Alu poliert, gepolsterte Armauflagen flächenbündig eingelegt, auf 4-Fuß mit Gleitern, Fußkreuz Alu poliert | 4-legged Swivel visitor chair on glides with high backrest, aluminium-polished armrests, padded arm inlays, aluminium-polished star base **.pilot P220** Drehrollensessel mit niedriger Rückenlehne, Kniewippe arretierbar, gewichtsabhängig regulierbar, mit Höhenverstellung, Armlehnen Alu poliert, gepolsterte Armauflagen flächenbündig eingelegt, 5-Fußkreuz, Alu poliert, auf Universalrollen | Swivel roller chair with low backrest, lockable knee tilt, can be adjusted acc. to weight, with height adjustment, aluminium-polished armrests, padded arm inlays, aluminium-polished star base on castors **.pilot P210** Drehrollensessel mit 3/4 hoher Rückenlehne, Kniewippe arretierbar, gewichtsabhängig regulierbar, mit Höhenverstellung, Armlehnen Alu poliert, gepolsterte Armauflagen flächenbündig eingelegt, 5-Fußkreuz, Alu poliert, auf Universalrollen | Swivel roller chair with 3/4 high backrest, lockable knee tilt, can be adjusted acc. to weight, with height adjustment, aluminium-polished armrests, padded arm inlays, aluminium-polished star base on castors **.pilot P200** Drehrollensessel mit hoher Rückenlehne, Kniewippe arretierbar, gewichtsabhängig regulierbar, mit Höhenverstellung, Armlehnen Alu poliert, gepolsterte Armauflagen flächenbündig eingelegt, 5-Fußkreuz, Alu poliert, auf Universalrollen | Swivel roller chair with high backrest, lockable knee tilt, can be adjusted acc. to weight, with height adjustment, aluminium-polished armrests, padded arm inlays, aluminium-polished star base on castors

## .pilot s Kollektion Collection



.pilot PS1201



.pilot PS1101



.pilot PS1001



.pilot PS120



.pilot PS110



.pilot PS100



.pilot PS1202



.pilot PS1102

**.pilot PS1201** Drehbarer Besuchersessel mit niedriger Rückenlehne, Armlehnen Alu poliert, gepolsterte Armauflagen flächenbündig eingelegt, auf 4-Fuß mit Gleitern, Fußkreuz Alu poliert, Rückenlehne im Zwei-Schalen-System, Sitzträger Stahl verchromt | Swivel visitor chair polished with low backrest, armrests in polished aluminium, inserted padded arm rests flush, 4 feet with gliders, four-star polished aluminium, back following the double clamshell principle, seat support in chromed steel **.pilot PS1101** Drehbarer Besuchersessel mit 3/4 hoher Rückenlehne, Armlehnen Alu poliert, gepolsterte Armauflagen flächenbündig eingelegt, auf 4-Fuß mit Gleitern, Fußkreuz Alu poliert, Rückenlehne im Zwei-Schalen-System, Sitzträger Stahl verchromt | Swivel visitor chair 3/4 high backrest, armrests in polished aluminium, padded armrests inserted flush, 4 feet with gliders, four-star polished aluminium, back following the double clamshell principle, seat rack in chromed steel **.pilot PS1001** Drehbarer Besuchersessel mit hoher Rückenlehne, Armlehnen Alu poliert, gepolsterte Armauflagen flächenbündig eingelegt, auf 4-Fuß mit Gleitern, Fußkreuz Alu poliert, Kopfteil durch Steppnaht optisch getrennt, Rückenlehne im Zwei-Schalen-System, Sitzträger Stahl verchromt | Swivel visitor chair polished with high backrest, armrests in polished aluminium, padded armrests inserted flush, 4 feet with gliders, four-star polished aluminium, headboard visually separated by stitching, back following double clamshell principle, seat support in chromed steel **.pilot PS120** Drehrollensessel mit niedriger Rückenlehne, Kniewippe arretierbar, gewichtsabhängig regulierbar, mit Höhenverstellung, Armlehnen Alu poliert, gepolsterte Armauflagen flächenbündig eingelegt, 5-Fußkreuz, Alu poliert, auf Universalrollen, Rückenlehnen im Zwei-Schalen-System mit schlanker Polsterung | Swivel roller chair with low back, knee rocker locked, weight adjustable, adjusted dependent on weight, with height adjustment, armrest in polished aluminium, padded armrests inserted flush, base polished aluminium on castors, four-star polished aluminium backrest in two-shell system with slim padding **.pilot PS110** Drehrollensessel mit 3/4 hoher Rückenlehne, Kniewippe arretierbar, gewichtsabhängig regulierbar, Armlehnen Alu poliert, gepolsterte Armauflagen flächenbündig eingelegt, 5-Fußkreuz, Alu poliert, auf Universalrollen, Rückenlehnen im Zwei-Schalen-System mit schlanker Polsterung | Swivel roller chair with 3/4 high backrest, knee rocker lockable, adjusted dependent on weight, armrests polished aluminium, inserted padded arm rests flush, base polished aluminium on castors, backrest in two-shell system with slim padding **.pilot PS100** Drehrollensessel mit hoher Rückenlehne, Kniewippe arretierbar, gewichtsabhängig regulierbar, mit Höhenverstellung, Armlehnen Alu poliert, gepolsterte Armauflagen flächenbündig eingelegt, 5-Fußkreuz, Alu poliert, auf Universalrollen, Kopfteil durch Steppnaht optisch getrennt, Rückenlehnen im Zwei-Schalen-System mit schlanker Polsterung | Swivel roller chair with high backrest, knee rocker locked, adjusted dependent on weight, with height adjustment, armrests polished aluminium, inserted padded arm rests flush, base polished aluminium on castors, headboard visually separated by stitching, backrest in two-shell system with slim padding **.pilot PS1202** Freischwinger mit niedriger Rückenlehne, Gestell Rundrohr, verchromt, Rückenlehnen im Zwei-Schalen-System mit schlanker Polsterung, Armlehnen Leder, stapelbar bis 6 Stühle | Cantilever chair with low backrest, frame of tubular steel, chrome, backrest in two-shell system with slim upholstery, armrest leather, stackable for up to 6 chairs **.pilot PS1102** Freischwinger mit 3/4 hoher Rückenlehne, Gestell Rundrohr, verchromt, Rückenlehnen im Zwei-Schalen-System mit schlanker Polsterung, Armlehnen Leder, stapelbar bis 6 Stühle | Cantilever chair with 3/4 high backrest, frame of tubular steel, chrome, backrest in two-shell system with slim upholstery, armrest leather, stackable for up to 6 chairs

**Lufthansa**

Frankfurt a. M.  
Konferenzraum  
Conference room

**Architektur**

Pielok Marquardt Architekten  
Offenbach a. M.

**Ausstattung** | Furniture

.unit, Eiche furniert,  
Hausfarbe: Eiche honigfarben  
.unit, oak veneer,  
House Colour: Oak Honey

**Bestuhlung** | Seating

.pilot P210



Leder schwarz  
Leather black



.unit-System



.pilot P210





# .per se

Eine echte Einladung: Schon die nach außen gerichteten, lederbespannten Vollpolster-Armlehnen öffnen sich zu einer Willkommensgeste. Unser Modell per\_se verkörpert wie kein Zweites eine offene Haltung, die er dank seiner edlen Formgebung mit ruhiger Seriosität unterstreicht. Ein Gefühl der Geborgenheit stellt sich ein.

Für seine federnde Lehne und die aufwändig gepolsterte Sitzfläche wurde ausschließlich feinstes Leder verwendet. Das Rückenteil ist in drei verschiedenen Höhen erhältlich und lässt aus per\_se ein vielseitig verwendbares Sitzmöbel werden – vom Besucher- und Konferenzstuhl zum Chefsessel.

A real invitation: even the outward, leather-covered fully upholstered armrests open to a welcoming gesture. Our model per\_se embodies like no other an open attitude, underlining, thanks to its elegant shape, a quiet seriousness. A feeling of security reigns. For its spring back and the elaborately upholstered seat, only the finest leather was used.

The back is available in three different heights and makes per\_se a versatile seating – from the visitor and conference chair to executive chairs.





Vollpolster-Armlehne  
Fully upholstered armrest



Fußkreuz, Alu poliert, Gleiter  
Star base glides, polished aluminium



Rückenlehne in drei Höhen  
Backrest in three heights



Fußkreuz, Alu poliert, Rollen mit Stahlabdeckung, verchromt | Star base, polished aluminium, wheels with steel cover, chromed



Synchronmechanik, 5-fach arretierbar  
Synchronous mechanism, 5 fold adjustable

## .per se Kollektion Collection



.per se 5201



.per se 5101



.per se 5001



.per se 520



.per se 510



.per se 500

**.per se 5201** Drehbarer Besuchersessel auf Gleiter mit niedriger Rückenlehne | Swivel visitor chair with low backrest  
**.per se 5101** Drehbarer Besucherstuhl auf Gleiter mit 3/4 hoher Rückenlehne | Swivel visitor chair on glides with 3/4 high backrest  
**.per se 5001** Drehbarer Besuchersessel auf Gleiter mit hoher Rückenlehne | Swivel visitor chair on glides with high backrest  
**.per se 520** Drehrollensessel mit niedriger Rückenlehne und 5-fach arretierbarer Synchronmechanik, inkl. Sicherheitssperre, gewichtsabhängig regulierbar | Swivel Chair on casters with low backrest and synchronous mechanism lockable in 5 positions incl. safety lock, adjustable to the weight  
**.per se 510** Drehrollensessel mit 3/4 hoher Rückenlehne und 5-fach arretierbarer Synchronmechanik, inkl. Sicherheitssperre, gewichtsabhängig regulierbar | Swivel Chair on casters with high backrest and synchronous mechanism lockable in 5 positions incl. safety lock, adjustable to the weight  
**.per se 500** Drehrollensessel mit hoher Rückenlehne und 5-fach arretierbarer Synchronmechanik, inkl. Sicherheitssperre, gewichtsabhängig regulierbar | Swivel chair on casters with high backrest and synchronous mechanism lockable in 5 positions incl. safety lock, adjustable to the weight

# .tallis

M É D I T E R R A N É E

Ein Sitzmöbel wie eine Reise an die Côte d'Azur. Unser Modell tallis verkörpert fließende Bewegungen, maritime Strömungen von Wasser und Wind, das weich einfallende Licht der Mittelmeerlandschaft. Die prägnante Form dieses Stuhls wurde bereits 1969 vom Designer Wolfgang Deisig entwickelt und 2004 optimiert.

Seine Sitzschalen schmiegen sich ergonomisch an und unterstützen eine optimale Körperhaltung. Gänzlich ohne Nähte, bilden die Doppelschalen ein homogenes Bild, abgerundet durch verchromte und lederbezogene Armauflagen aus wertigem Bandstahl. Zweifelsohne ein moderner Klassiker.

A chair like a trip to the Côte d'Azur. Our model tallis embodies a flowing movement, maritime flows of water and wind, the soft incident light of the mediterranean landscape. The striking form of this chair has been developed in 1969 by designer Wolfgang Deisig and optimized in 2004.

The seat shells cling ergonomically and support an optimal posture. Entirely without seams the double shells form a homogeneous image, complemented by chrome and leather-covered armrests in grade steel strips. Undoubtedly, a modern classic.

CORSICA



## .tallis Kollektion Collection



Armlehne mit Polsterauflage  
Armrests with upholstered pad



Stahlrohr auf Gehrung, verchromt  
Tubular steel base, chromed



Geschwungene Doppelschale  
Curved double shell



Armlehne massiver Bandstahl, verchromt  
Armrest massive strip steel, chromed



Unsichtbare Rückenbindung  
Invisible back connection



.tallis 6101



.tallis 6001



.tallis 610



.tallis 600



.tallis 6101/0



.tallis 6001/0

**.tallis 600** Drehrollensessel mit hoher Rückenlehne und arretierbarer Wippmechanik, Armauflagen gepolstert | Swivel roller chair with high back and lockable tilt mechanism, armrests padded  
**.tallis 6001** Drehbarer Besuchersessel auf Gleitern mit hoher Rückenlehne, Armauflagen gepolstert | Swivel visitor's chair on glides with high back, padded armrests  
**.tallis 610** Drehrollensessel mit 3/4 hoher Rückenlehne und arretierbarer Wippmechanik, Armauflagen gepolstert | Swivel roller chair with 3/4 high back and lockable tilt mechanism, armrests padded  
**.tallis 6101** Drehbarer Besuchersessel auf Gleitern mit 3/4 hoher Rückenlehne, Armauflagen gepolstert | Swivel visitor's chair on glides with 3/4 high back, padded armrests  
**.tallis 6101/0** Drehbarer Besuchersessel auf Gleitern mit 3/4 hoher Rückenlehne, ohne Armlehnen | Swivel visitor's chair on glides with 3/4 high back, without armrests  
**.tallis 6001/0** Drehbarer Besuchersessel auf Gleitern mit hoher Rückenlehne, ohne Armlehnen | Swivel visitor's chair on glides with high back, without armrests

**Bundeshaus Schweiz**

Bern

Konferenzraum

Conference room

**Architektur**

Aebi & Vincent Architekten SIA AG

Bern



**Bundeshaus Schweiz**

Bern  
Plenarsäle, Konferenzräume,  
Sitzungssäle  
Plenary halls, meeting rooms,  
assembly halls

**Architektur**

Aebi & Vincent Architekten SIA AG  
Bern

**Bestuhlung** | Seating

.tallis 6101/0

.tallis 600



Leder schwarz  
Leather black



.tallis 6101/0



.tallis 610

## Bundeshaus neu definiert Redefining the Parliament

Das um 1902 ursprünglich von Hans Wilhelm Auer gebaute Parlamentsgebäude in Bern strahlt seit 2008 in neuem Glanz. Von weitem sind die neu vergoldeten Kuppeln sichtbar. Vor allem aber überzeugt das nun durch das Büro Aebi & Vincent Architekten revitalisierte „Bundeshaus“ im Inneren. Sie befreiten das Interieur und holten die ursprüngliche Substanz wieder heraus; sie rekonstruierten das Farbkonzept und dachten es in Zusammenarbeit mit dem Berner Künstler Adrian Scheidegger weiter. Die Ausstattung von Plenarsaal, Konferenz- und Arbeitsräumen blieb ebenfalls nicht dem Zufall überlassen, sondern orientiert sich am erarbeiteten Materialkonzept des bedeutungsträchtigen eidgenössischen Palais fédéral.

**Aebi & Vincent Architekten**



Bernhard Aebi



Pascal Vincent

Originally built around 1902 by Hans Auer, the Parliament Building in Bern shines since 2008 in a new splendour. From a distance you can discern the newly gilded domes. But above all, what convinces is the now the inside of the Parliament revitalized by Office Aebi & Vincent Architects. They freed the interior, bringing the original substance out again; they reconstructed the colour concept and thought it out in collaboration with the artist Adrian Scheidegger. The facilities of the Chamber, meeting and work rooms was also not left to chance, but is based on the developed material concept of the significant major federal Palais Fédéral.

**Aebi & Vincent Architekten**



# .prado

Der Goldene Schnitt ist ein Symbol für Perfektion. Seit der Antike ist er in Mathematik, Kunst und Architektur bekannt, um vollkommene Proportionen zu berechnen. Das Modell prado steht in dieser Tradition und setzt gerade und gewölbte Flächen in unterschiedliche Verhältnisse. So entsteht eine sowohl nüchtern-seriöse wie auch spannungsvolle Form.

Bei prado treten seine vernähten Polster-elemente und gepolsterte Armauflagen in den Vordergrund. In seiner Variante als Freischwinger hat sich der Stuhl zu einem unserer langjährigen Klassiker entwickelt. Weil perfekte Proportionen bis heute wirken.

The golden ratio is a symbol of perfection. Since ancient times it is used in mathematics, art and architecture in order to calculate perfect proportions. The prado model is in this tradition and sets straight and curved surfaces in different ratios. The result is a both sober and serious, as well as exciting form.

With prado we start with the stitched upholstery elements and padded armrests brought in the foreground. In its variant as a Cantilever chair, the chair has developed into one of our long-standing classics. Because perfect proportions act also today.



## .prado Kollektion Collection



Gepolstertes Kopfstück  
Padded headpiece



Gepolsterte Armauflagen  
Padded armrests



Freischwinger  
Cantilever



Flachovalrohr verchromt  
Flat oval tube chrome



.prado 8001



.prado 8001/2



.prado 810



.prado 800



.prado 8002



.prado 8002/2

**.prado 8001** Drehbarer Besuchersessel auf Gleitern, Armauflagen gepolstert | Swivel visitor's chair on glides, armrests padded  
**.prado 8001/2** Drehbarer Besuchersessel auf Gleitern mit Kopfstück, Armauflagen gepolstert | Swivel visitor's chair on glides with head piece, padded armrests  
**.prado 810** Drehrollensessel, 5-fach arretierbare Synchronmechanik inkl. Sicherheitssperre, Armauflagen gepolstert | Swivel roller chair, 5-way lockable synchronous mechanism including safety lock, padded armrests  
**.prado 800** Drehrollensessel mit Kopfstück, 5-fach arretierbare Synchronmechanik inkl. Sicherheitssperre, Armauflagen gepolstert | Swivel roller chair with head piece, 5-way lockable synchronous mechanism including safety lock, padded armrests  
**.prado 8002** Freischwinger, Armauflagen gepolstert | Cantilever chair, padded armrests  
**.prado 8002/2** Freischwinger mit Kopfstück, Armauflagen gepolstert | Cantilever chair with head piece, padded armrests





reddot design award

Seriös, stilsicher und verbindlich – dieser Stuhl vermittelt Autorität und Standfestigkeit. Gestatten, unser Modell tano. Sein prägnantestes Element ist die aufrecht wirkende Rückenlehne, die eine starke Fläche bildet und mit einem separaten Kopfteil abschließt. So entsteht eine Anmutung von Diskretion und höchster Konzentration.

Bei allen Varianten werden die Armlehnen hinter der Rückenlehne umlaufend verbunden. Aus massivem Bandstahl gearbeitet, können sie sowohl mit einem feinen Lederbezug oder beim Freischwinger auch mit flächenbündigem Furnier gefertigt werden. Ein starker Stuhl – und ein ausgezeichnetes Meisterstück.

# .tano

Serious, stylish and authentic – this chair conveys authority and stability. May we introduce our model tano. Its essential element is the upright acting backrest, which forms a strong surface and culminates in a separate header. This creates an impression of discretion and the utmost concentration. In all variants the armrests connect behind the backrest circumferentially. Machined from solid coiled steel – they can also be manufactured with flush veneer – both with a fine leather or the Cantilever. A strong chair – and an excellent masterpiece





Anbindung von Rund- und Bandstahl  
Connection of round and stripped steel

Furnieroption  
Veneer option



Freischwinger, massiv Bandstahl verchromt, Armeinlagen furniert oder gepolstert  
Cantilever chair made of solid strip steel, Armrests veneer or upholstered



Synchronmechanik  
Synchronous mechanism

## .tano Kollektion Collection



.tano 0201



.tano 0201/2



.tano 025



.tano 020



.tano 0202



.tano 0202/2

**.tano 0201** Drehbarer Besuchersessel auf Gleitern, Armauflagen gepolstert | Swivel visitor's chair on glides, padded armrests **.tano 0201/2** Drehbarer Besuchersessel auf Gleitern mit Kopfstück, Armauflagen gepolstert | Swivel visitor's chair on glides with head piece, padded armrests **.tano 025** Drehrollensessel, 5-fach arretierbare Synchronmechanik inkl. Sicherheitssperre, Armauflagen gepolstert | Swivel roller chair, 5-way lockable synchronous mechanism including safety lock, padded armrests **.tano 020** Drehrollensessel mit Kopfstück, 5-fach arretierbare Synchronmechanik inkl. Sicherheitssperre, Armauflagen gepolstert | Swivel roller chair with head piece, 5-way lockable synchronous mechanism including safety lock, padded armrests **.tano 0202** Freischwinger massiv Bandstahl, verchromt, Armeinlagen furniert oder gepolstert | Cantilever chair made of solid strip steel, armrests veneer or upholstered **.tano 0202/2** Freischwinger mit Kopfstück, massiver Bandstahl verchromt, Armeinlagen furniert oder gepolstert | Cantilever chair with head piece, made of solid strip steel, arm-inlays veneered or padded

**EnBW**

Stuttgart

Konferenzraum

Conference room

**Architektur**

RKW Architektur + Städtebau

**Bestuhlung** | Seating

.tano 020 mit Kopfstück  
und Synchronmechanik

.tano 020 with head piece  
and synchronous mechanism



Leder sand

Leather sand



.tano 020



# .roan

Erstaunlich vielseitig und doch individuell: Unser Stuhl roan ist ein Möbel mit vielen Gesichtern. Seine rundgezogene Sesselschale und die gebogenen Armläufe ziehen sich als identitätsstiftende Merkmale durch alle Varianten. Auch die hinter der Rückenlehne durchlaufende Verbindung der Armläufe ist charakteristisch.

Doch ansonsten sind der Vielfalt bei roan kaum Grenzen gesetzt. Sowohl als stapelbarer Freischwinger wie auch als drehbarer Konferenzstuhl macht er eine gute Figur. Desweiteren erlaubt roan besondere Veredelungen, etwa durch furnierte Rückenschalen. So lassen sich zwischen Stuhl und Tisch harmonische Verbindungen schaffen.

Amazingly versatile and yet individualistic: our roan chair is furniture with many faces. The round drawn chair shell and the curved arms dressed as identity-features through all variants. Also the compound of the arms passing behind the backrest is characteristic.

But otherwise the diversity at roan has no limits. Both as a stackable Cantilever or as a Swivel chair conference it makes a good impression. Furthermore roan allows special finishes, such as veneered backrest shells. Thus it allows creating harmonious links between chair and table.





Stahlrohr, elegant auf Gehung  
Tubular steel, elegant basis



Geschwungene Armlehnen  
Curly armrests



Furnieroption  
Veneer option



Rückenlehnen in verschiedenen Höhen  
Backrest in different heights



Sesselkorpus mit Vollpolster  
Armchair body fully upholstered



Stapelbar  
Stackable

## .roan Kollektion Collection



.roan 7001



.roan 7001/2



.roan 7001/E



.roan 710



.roan 700



.roan 7002



.roan 7002/2



.roan 7002/N

**.roan 7001** Drehbarer Besuchersessel auf Gleitern mit 3/4 hoher Rückenlehne, Armauflagen Leder | Swivel visitor's chair on glides with 3/4 high backrest, leather armrests  
**.roan 7001/2** Drehbarer Besuchersessel auf Gleitern mit hoher Rückenlehne, Armauflagen Leder | Swivel visitor's chair on glides with high back, leather armrests **.roan 7001/E** Drehbarer Besuchersessel mit 3/4 hoher Rückenlehne, Schale furniert | Swivel visitor's chair with 3/4 high backrest, veneered shell **.roan 710** Drehrollensessel mit 3/4 hoher Rückenlehne und arretierbarer Wippmechanik, Armauflagen Leder | Swivel roll chair with 3/4 high backrest and lockable tilt mechanism, leather armrests **.roan 700** Drehrollensessel mit hoher Rückenlehne und arretierbarer Wippmechanik, Armauflagen Leder | Swivel roller chair with high backrest and lockable tilt mechanism, leather armrests **.roan 7002** Freischwinger, mit 3/4 hoher Rückenlehne, Armauflagen Leder, stapelbar bis 6 Stühle | Cantilever chair, with 3/4 high backrest, leather armrests, stackable as optional feature, stackable for up to 6 chairs  
**.roan 7002/2** Freischwinger, hohe Rückenlehne, Armauflagen Leder, stapelbar bis 6 Stühle | Cantilever chair with high back, leather armrests, stackable as optional feature, stackable for up to 6 chairs **.roan 7002/N** Freischwinger mit 3/4 hoher Rückenlehne, Schale furniert, stapelbar bis 6 Stühle | Cantilever chair with 3/4 high backrest, veneered shell, stackable for up to 6 chairs



# .qu1

# .qu2

Die Fortentwicklung von Technologie ebnet neue Wege für Visionäre mit einem Blick in die Zukunft – für Wissenschaft und Technik. Erwartungen und neue Erkenntnisse benötigen Bestätigung, um Höheres zu erreichen. **Entdecken Sie qu1 und qu2.**

The development of technology paves new ways for visionaries with a look into the future – by science and technology. Expectations and new findings need confirmation in order to reach higher. **Discover qu1 and qu2.**

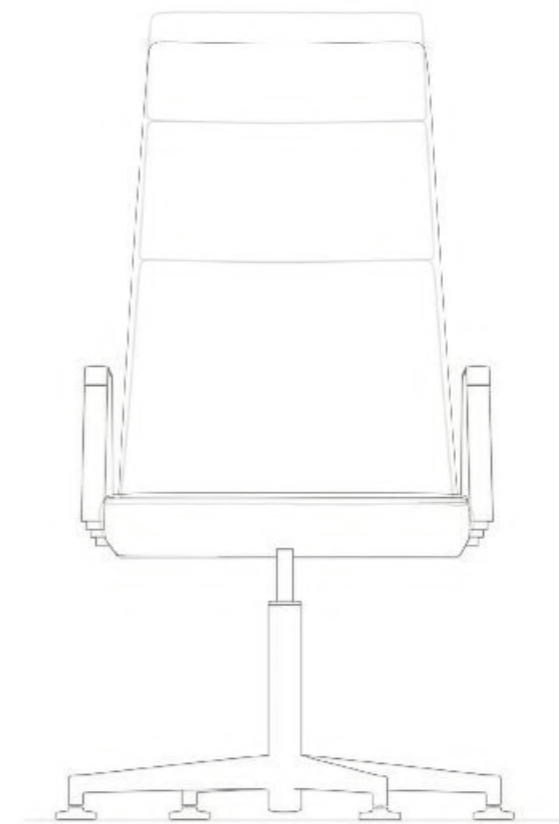

.qu1  
.qu2

**.qu1**

.qu1 300

Ein Duo, klar und fortgeschritten. Stringente Linienführung, trapezförmige Armläufe und die durchgezogene, federnde Rückenlehne sind die Merkmale dieser Einheit. Die homogene Schale mit dünn aufgelegtem Polsterkissen demonstriert, wie einfach gestalterische Konsequenz sein kann.

Bei aller technologischer Anmutung transportiert der qu1 ein sofortiges Wohlgefühl. Seine aufwändige Nähart bildet einen eleganten Abschluss der weich gepolsterten Flächen. Der qu1 entführt den Nutzer in höhere Sphären.

A duo, clear and advanced. Stringent lines, trapezoidal armrests and the solid, moving backrest are the features of this unit. The homogeneous shell with thin hook cushion demonstrates how easy creative consequences can be.

Convey all technological impression of comfort in the qu1 instantly. The elaborate sewing type forms an elegant finish to the soft padded surfaces. The qu1 takes the user to higher levels.

**.qu2**

.qu2 900

Bequemlichkeit und Eleganz entstehen schon beim bloßen Anblick. Stufenweise angeordnete Kissen-segmente prägen die Rückenlehne.

Auch er überzeugt durch trapezförmige, verchromte Armlehnen aus massivem Bandstahl. Die Kissen-segmente mit aufwändigen Doppelnähten veredeln die Polsterflächen. Insgesamt sorgt qu2 so für eine Punktlandung in Sachen Komfort.

Convenience and elegance are conveyed at the mere sight. Cushion segments arranged in steps characterize the backrest.

It also impresses with trapezoid-shaped, chromed armrests of solid strip steel. The cushion segments with elaborate double-stitched seams refine the padded surfaces. Qu2 in its entirety provides a spot landing when it comes to comfort.



Armlehnen aus massivem Bandstahl  
Armrests made of solid strip steel



Höhenverstellung, Gewichtsregulierung und Arretierung  
Height adjustment, weight regulation and locking



Höhenverstellung, Gewichtsregulierung und Arretierung  
Height adjustment, weight regulation and locking



Fußkreuz, Alu poliert  
Star base, polished aluminium



Schlankes Rückenkissen  
Back cushions slimmer



Gepolsterte Armauflage  
Padded armrest



Gepolsterte Rückenlehne, 2 – 3 Elemente  
Padded backrest, 2 - 3 elements



## .qu1 Kollektion Collection



.qu1 3101



.qu1 3001



.qu1 310



.qu1 300

**.qu1 3101** Konferenzsessel auf Gleitern drehbar mit 3/4 hoher Rückenlehne, Fußkreuz Alu poliert, Armlehnen massiver Bandstahl, verchromt, Armauflagen gepolstert | Swivelling conference chairs on glides star base polished aluminium, knee rocker lockable, adjustable depending on weight, height adjustable, low backrest, armrests with massive strip steel, chrome, upholstered armrests **.qu1 3001** Konferenzsessel auf Gleitern drehbar mit hoher Rückenlehne Fußkreuz Alu poliert, Armlehnen massiver Bandstahl, verchromt, Armauflagen gepolstert | Swivelling conference chairs on glides aluminium base supports, high backrest chromed armrests made of solid band steel, padded **.qu1 310** Drehrollensessel mit 3/4 hoher Rückenlehne, Fußkreuz Alu poliert, Kniewippe arretierbar, gewichtsabhängig regulierbar, mit Höhenverstellung, niedrige Rückenlehne, Armlehnen massiver Bandstahl, verchromt, Armauflagen gepolstert | Swivel roller chairs star base polished aluminium, knee rocker lockable, adjustable depending on weight, height adjustable, low backrest, armrests with massive strip steel, chrome, upholstered armrests **.qu1 300** Drehrollensessel mit hoher Rückenlehne, Fußkreuz Alu poliert, Kniewippe arretierbar, gewichtsabhängig regulierbar, mit Höhenverstellung, hohe Rückenlehne, Armlehnen massiver Bandstahl, verchromt, Armauflagen gepolstert | Swivel roller chairs star base polished aluminium, knee rocker lockable, adjustable depending on weight, height adjustable, high backrest, armrests with massive strip steel, chrome, upholstered armrests

## .qu2 Kollektion Collection



.qu2 9101



.qu2 9001



.qu2 910



.qu2 900

**.qu2 9101** Konferenzsessel auf Gleitern, drehbar, mit niedriger Rückenlehne, Fußkreuz Alu poliert, Armlehnen aus massivem Bandstahl, verchromt, Rückenkissen können individuell unterpolstert werden | Swivelling conference chairs on glides, star base polished aluminium, knee rocker lockable, adjustable depending on weight, height adjustable, low backrest, armrests with massive strip steel, chrome, upholstered armrests **.qu2 9001** Konferenzsessel auf Gleitern, drehbar, mit hoher Rückenlehne, Fußkreuz Alu poliert, Armlehnen aus massivem Bandstahl, verchromt, Rückenkissen können individuell unterpolstert werden | Swivelling conference chairs on glides, high backrest, star base polished aluminium, knee rocker lockable, adjustable depending on weight, height adjustable, low backrest, armrests with massive strip steel, chrome, upholstered armrests **.qu2 910** Drehrollensessel, Fußkreuz Alu poliert, Kniewippe arretierbar, gewichtsabhängig regulierbar, mit Höhenverstellung, niedrige Rückenlehne, Armlehnen aus massivem Bandstahl, verchromt, Armauflagen gepolstert | Swivel roller chairs star base polished aluminium, knee rocker lockable, adjustable depending on weight, height adjustable, low backrest, armrests with massive strip steel, chrome, upholstered armrests **.qu2 900** Drehrollensessel, Fußkreuz Alu poliert, Kniewippe arretierbar, gewichtsabhängig regulierbar, mit Höhenverstellung, hohe Rückenlehne, Armlehnen aus massivem Bandstahl, verchromt, Armauflagen gepolstert | Swivel roller chairs, star base polished aluminium, knee rocker lockable, adjustable depending on weight, height adjustable, low backrest, armrests with massive strip steel, chrome, upholstered armrests

**Digitec**

Technologiezentrum  
München  
Konferenzraum  
Conference room

**Konferenztisch** | Conference table

.unit

**Bestuhlung** | Seating

.qu1 3001



Platte hellgrau  
für Projektion,  
Sockel anthrazit  
Plate light gray  
for projection,  
anthracite base

Leder carbon  
Leather carbon



.unit-System



.qu1 3001



# .pablo

Als stapelbarer Freischwinger bekannt, steht pablo für den klassischen Besucher- und Konferenzstuhl. Die edlen Formen von Rückenlehne und Sitzfläche gehen eine Symbiose ein.

Durch das umlaufende Stahlgestell werden Sitz- und Rückenlehnen unsichtbar miteinander verbunden. Die schlanke und dynamische Linienführung runden den sympathischen Charakter des Allrounders ab.

Known as stackable Cantilever, pablo is the classic visitor and conference chair. The noble forms of backrest and seat form a symbiosis.

Through the revolving steel frame the seat and backrest are linked invisibly. Its sleek and dynamic lines round off the sympathetic character of this all-rounder.



## .pablo Kollektion Collection



Schlanke Polsterung  
Slim upholstery



Arretierbare Wippmechanik  
Lockable rocking mechanism



Gepolsterte Armlehnen  
Padded armrests



Stapelbar bis 6 Stühle  
Stackable for up to 6 chairs



Umlaufendes Rundrohr  
Circular round tube



.pablo 1001



.pablo 1001/2



.pablo 110



.pablo 100



.pablo 1002



.pablo 1002/2

**.pablo 1001** Drehbarer Besuchersessel auf Gleitern mit 3/4 hoher Rückenlehne, Armauflagen Leder | Swivel visitor's chair on glides with 3/4 high backrest, leather armrests  
**.pablo 1001/2** Drehbarer Besuchersessel auf Gleitern mit hoher Rückenlehne, Armauflagen Leder | Swivel visitor's chair on glides with high backrest, leather armrests  
**.pablo 110** Drehrollensessel mit 3/4 hoher Rückenlehne und arretierbarer Wippmechanik, Armauflagen Leder | Swivel roller chair with 3/4 high backrest and lockable tilt mechanism, leather armrests  
**.pablo 100** Drehrollensessel mit hoher Rückenlehne und arretierbarer Wippmechanik, Armauflagen Leder | Swivel roller chair with high backrest and lockable tilt mechanism, leather armrests  
**.pablo 1002** Freischwinger, Gestell verchromt, 3/4 hohe Rückenlehne, Armauflagen Leder, stapelbar | Cantilever chair, frame chrome-plated, 3/4 high backrest, leather armrests, stackable  
**.pablo 1002/2** Freischwinger mit hoher Rückenlehne, Gestell verchromt, Armauflagen Leder, stapelbar | Cantilever chair with high backrest, frame chrome-plated, leather armrests, stackable

**Ärzteverlag**

Köln

Konferenzraum

Conference room

**Architektur**

Mronz + Schaefer Architekten

Köln

**Konferenztisch** | Conference table

.intra-System

**Bestuhlung** | Seating.pablo 1001, mittlere Rückenlehne,  
Gleiter.pablo 1001, middle backrest,  
glidesLeder schwarz  
Leather black

Platte Pulverbeschichtung, schwarz

Plate black powder coating



.intra-System



.pablo 1001

## Neues Ambiente New atmosphere

Die Hauptverwaltung des Deutschen Ärzteverbandes in Köln wurde ganzheitlich saniert und zu einem modernen, zeitgemäßen Bürogebäude gestaltet. Die in zwei Ebenen gestaffelte neue Glasfassade sorgt für Transparenz bis in die Flure. Der neue Eingang des Gebäudes präsentiert sich als überhöhte Halle mit einladendem Vordach und einer Vorfahrt, die wirkungsvoll den Außen- und Innenraum miteinander verbinden. Raum für Präsentationsflächen bietet die neu gestaltete Empfangshalle mit offener Galerie und Wartebereich sowie die repräsentativen Büro- und Besprechungsräume. Mit der neuen Architektur und dem passenden Mobiliar wird die Adresse des Deutschen Ärzteverbandes markant aufgewertet.

**Nicole Mronz**  
**August Schaefer**

The head office of the German Medical Publishing House in Cologne was redeveloped in a modern, contemporary office building. The new glass facade staggered in 2 levels leads transparency into the corridors. The new entrance to the building presents itself as increased hall with a welcoming porch and a driveway, combining an effective exterior and interior together. Space for presentation areas is provided by the newly designed lobby with an open gallery and waiting areas as well as representative offices and meeting rooms.

**Nicole Mronz**  
**August Schaefer**



Nicole Mronz



August Schaefer



# .u two

Wie ein Monolith, nur wesentlich weicher. Felsenfest steht unser kubisch geformter Sessel u\_two im Raum, zieht jeden Besucher unweigerlich an und lädt zum Verweilen ein. Er ist mindestens so bequem wie er aussieht, mit seinen aus feinem Leder vernähten Polsterkissen. Informelle Gespräche und diskrete Kommunikation finden hier einen fast schon natürlichen Hintergrund. Die Rückholfeder stellt die Ausrichtung des Sitzes bei Verlassen wieder in die Grundposition und sorgt damit wieder für die Ausgangsposition.

As a monolith, only much softer. Rock hard, our cubic armchair u\_two protrudes in space, attracts every visitor inevitably and invites you to linger. It is at least as easy as it looks, with the stitched fine leather cushions. Informal discussions and discreet communication will happen in an almost natural background. The return spring, the orientation of the seat when returning back to the basic position, ensures a tidy condition.





Lose Sitzkissen, leger gepolstert  
Loose seat cushions, casually upholstered

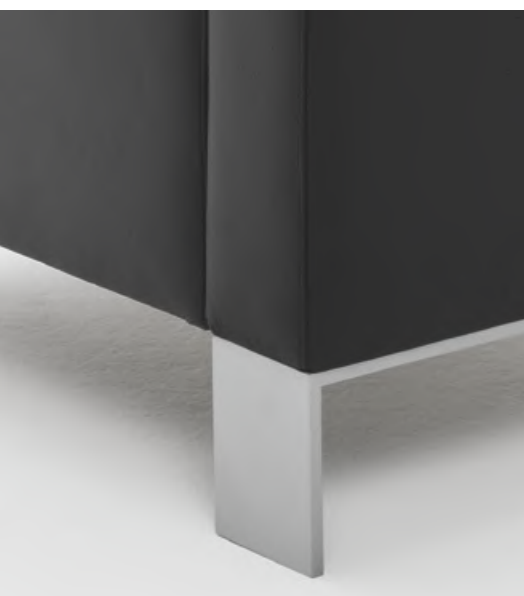

Fußgestelle Alu massiv  
Pedestals in massive aluminium



Gesamte Sitzgruppe  
Total seating

## .u two Kollektion Collection



.u two D2501



.u two 2502



.u two 2501/BT



.u two 2501

**.u two D2501** Geradliniger Sessel mit losen Sitzkissen, Bodenteller mit Rückholfeder, verchromt | Straight-lined armchair with loose cushions, pedestals in aluminium, chromed bottom plate with return spring **.u two 2502** Couch in Komfortlänge, Fußgestelle Aluminium | Couch in a comfortable length, aluminium base supports **.u two 2501/BT** Besuchertisch verschiedener Größen, Plattenstärke 50 mm, Fußgestelle Aluminium | Visitors table of different sizes, thickness of the tabletop 50 mm, aluminium base supports **.u two 2501** Geradliniger Sessel mit losen Sitzkissen, Fußgestelle Aluminium | Straight-lined armchair with loose cushions, pedestals in aluminium

# .fonda

Aus einer quadratischen Grundform entwickeln sich konische Linien und lassen einen sehr dynamisch wirkenden Sessel entstehen. Eingelegte Polsterkissen bieten einen hohen Grad an Bequemlichkeit und Sitzkomfort. Die quadratischen, hochglanz-verchromten Füße sorgen für ein edles Fundament.

From a square basic shape conical lines develop and allow a very dynamic acting chair to arise. Pickled cushions provide a high degree of convenience and comfort. The square, high-gloss chrome legs provide a classy foundation.





## .fonda Kollektion Collection



Rückansicht  
Rear view



Stahlfüße, verchromt  
Steel feet, chromium-plated



Ansicht von oben  
View from above



.fonda 2301



.fonda 2302



.fonda 2401/BT



Gesamte Sitzgruppe  
Total seating

**.fonda 2301** Konischer Sessel mit losem Rückenissen, quadratische Füße, hochglanz verchromt | Conical chair with loose back cushion, square feet gloss finished chrome-plated  
**.fonda 2302** 2-Sitzer, konisch, quadratische Füße, hochglanz verchromt | 2-seater, conical design, square feet gloss finished chrome-plated  
**.fonda 2401/BT** Besuchertisch in verschiedenen Größen und Ausführungen, quadratische Füße, hochglanz verchromt | Visitors table in various sizes and designs, square feet gloss finished chrome-plated



**Volksbank Krefeld**

Krefeld

Empfangsbereich

Waiting area

**Architektur**

Gerber Architekten

**Volksbank Krefeld**

Krefeld  
Empfangsbereich  
Waiting area

**Architektur**

Gerber Architekten

**Bestuhlung** | Seating

.fonda 2301  
.pablo 1001/2



Leder schwarz  
Leather black



.fonda 2301



.pablo 1001/2

## Formale Wartezonen Formal waiting areas

Die zentrale, dachverglaste neue Halle der Volksbank mit ihrer gebäudehohen Öffnung zur Kirche soll wie ein Marktplatz die Menschen in die Bank einladen und mit ihrer Offenheit als „Raum“ in der Stadt alte Schwellenängste früherer Zeiten vergessen machen. Für Kunden und Berater der Bank soll sie mit ihrer Offenheit zum identitätsstiftenden Kommunikationsraum werden und damit viele neue Kunden anlocken. Mit der Blickbeziehung aus dem modernen Gebäude zur Dionysiuskirche wird damit der Bezug zur Tradition und die Identifikation mit der Stadt für die Besucher und Mitarbeiter ständig präsent sein.

**Prof. Eckhard Gerber**

The new central roof-glazed hall of the Volksbank with their high opening to the church is like a marketplace to invite people in the bank and makes openness like a "space" in the city forget old threshold fears from earlier times. For customers and consultants of the bank, their openness attracts identity-communication space and therefore many new customers. The visual connection of the modern building to the Dionysius Church therefore will be a constant presence of linking tradition and the identification with the city area for visitors and employees alike.

**Prof. Eckhard Gerber**



Prof. Eckhard Gerber



# .karlo

Schwebend nimmt sich der kubische Wohlfühl-Sessel in der Klarheit seiner umgebenden Architektur zurück. Die hochgezogene Sitzfläche vermittelt Stabilität. Das elegant angewinkelte Fußgestell lässt ihn dennoch schwerelos erscheinen.

Hovering the cubic feel-chair returns us to the clarity of its surrounding architecture. The raised seats convey stability. The elegant angled pedestal makes it nevertheless appear weightless.



## .karlo Kollektion Collection



Zweisitzer  
Two-seater



Besuchertisch  
Visitor table



Bodenteller verchromt  
Floor plate in chrome



.karlo ka12



.karlo ka14



.karlo ka5



.karlo ka24



.karlo ka4



Gesamte Sitzgruppe  
Total seating

**.karlo ka12** Drehsessel mit Bodenteller, hochglanz verchromt, mit Rückholfeder | Swivel chair with bottom plate, chromed, with return spring **.karlo ka14** Einzelsessel mit 4 Füßen, verchromt | Single armchair with 4 legs, chromed **.karlo ka24** Zwei-Sitzer, mit 4 Füßen, verchromt | Two-seater armchair, with 4 legs, chromed **.karlo ka5** Besuchertisch Höhe 50 cm, MDF lackiert | Visitors table height 50 cm, MDF painted **.karlo ka4** Besuchertisch Höhe 40 cm, MDF lackiert | Visitors table height 40 cm, MDF painted

# .rossi

Eine schalenförmige Rückenlehne ummantelt den nach unten verjüngten Sitzkörper. Als Drehelement beschert er dem Raum immer wieder neue Silhouetten und sorgt damit für eine besondere Lebendigkeit sowie kommunikative Momente. Das Modell präsentiert sich besonders gut in Farben und Mustern. Gerade individuelle Kombinationen geben einem Raum die Spannung.

A shell-shaped backrest covers the downward tapered seat body. As rotary member it gives the room always new silhouettes and thus provides a special vitality and communicative moments. The model presents itself particularly well in colours and patterns. Even individual combinations give a room tension.





5-Stern-Fußkreuz Alu poliert  
5-star base polished aluminium



Besuchertisch  
Visitor table

## .rossi Kollektion Collection



.rossi rs1



.rossi rs5



.rossi rs4



.rossi rs7



Gesamte Sitzgruppe  
Total seating

**.rossi rs1** Drehsessel mit Bodenteller, Edelstahl poliert, mit Rückholfeder | Swivel chair with bottom plate, stainless steel, polished, with return spring **.rossi rs5** Drehsessel mit 5-Sternfußkreuz, Alu poliert | Swivel chair with 5 base, Aluminium polished **.rossi rs4** Besuchertisch Metall Bugatti Glanzlack, schwarz oder weiß, Tischhöhe 49 cm | Visitor table Metal Bugatti with gloss lacquer, black or white, table height 49 cm **.rossi rs7** Besuchertisch Metall Bugatti Glanzlack, schwarz oder weiß, Tischhöhe 72 cm | Visitor table Metal Bugatti gloss lacquer, black or white, table height 72 cm

## Farben\* Colors

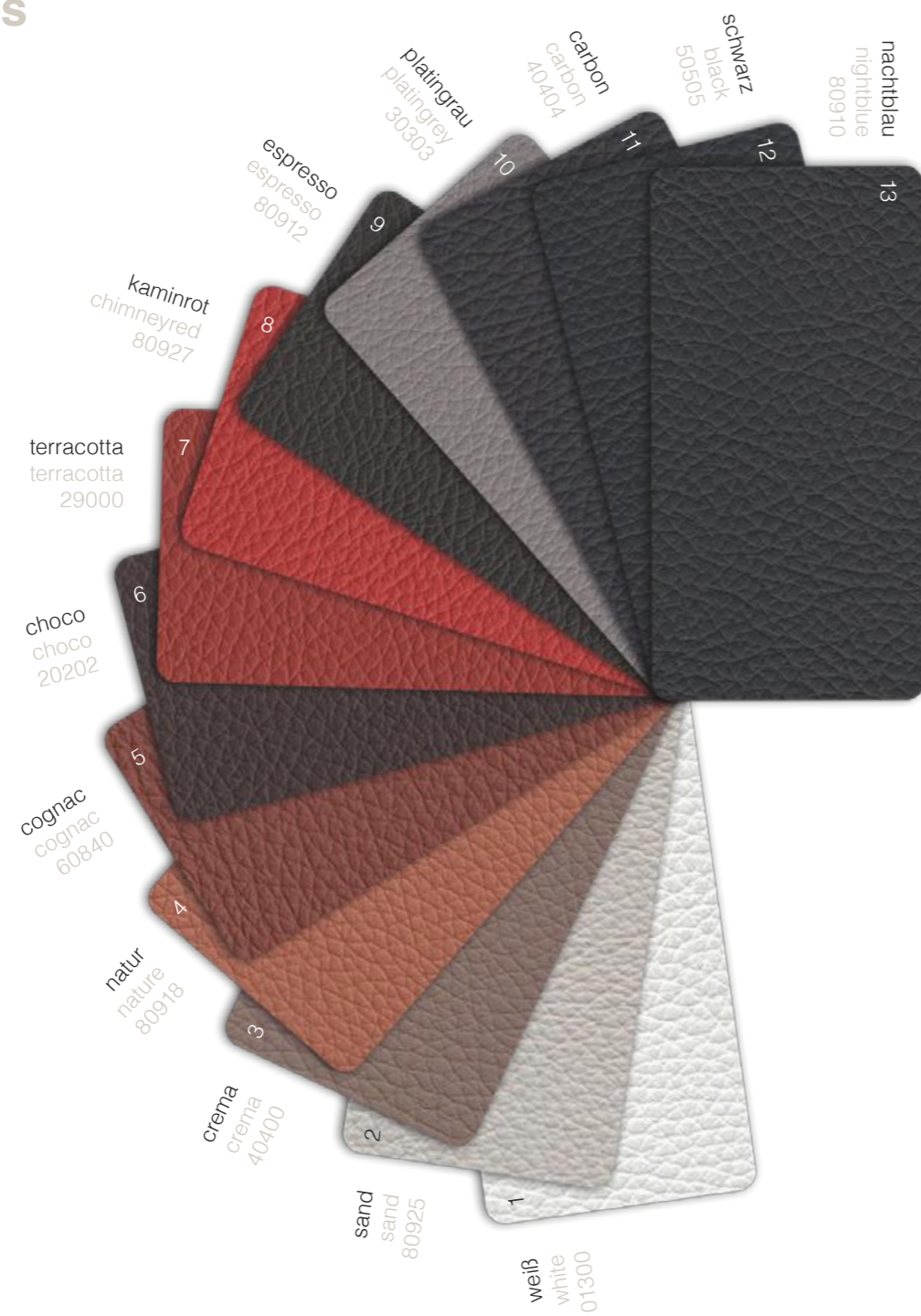

Als Spezialist in der Lederverarbeitung verwenden wir ausschließlich Leder mit dem Umweltsiegel „Blauer Engel“.

As a specialist in leather processing, we only use leather with the eco-label "Blue Angel".

\* Die Farben stellen lediglich einen Auszug aus unserer Farbpalette dar. Weitere Optionen erhalten Sie gerne auf Anfrage.

\* The colours represent only a small extract from our range. Other colours are available on request.





## Wir entfesseln Potenziale.

Hochwertige Materialien warten in großer Vielzahl in unserem Lager auf die richtige Gelegenheit. Dazu wählen wir Leder und Stoffe höchster Qualität oder exquisite Furniere aus. Wann immer möglich, präferieren wir Ressourcen aus der Region und setzen auf zertifizierte Rohstoffe. Diese fügen wir mit qualifizierten Fachleuten in unserem Werk in Nettetal zusammen. Die Kunst unserer Spezialisten ist es, die richtigen zu wählen und sie stimmig miteinander zu kombinieren – zu einem typischen spiegels Sitzmöbel.



## We unleash the potential.

High quality materials are available in great variety in our warehouse, for the right opportunity. To do this we select leather and fabrics of the highest quality and exquisite veneers. Whenever possible, we prefer resources from the region and rely on certified raw materials. We combine them at our plant in Nettetal with our qualified professionals. The art of our specialists is in choosing the correct and consistent – a typical spiegels seating.



## Wir haben eine Heimat We have a home

Der Firmensitz von spiegels ist und bleibt Nettetal. Im Herzen des Naturparks Schwalm-Nette produzieren wir alle unsere Möbel – zu 100 Prozent vom Niederrhein und von hier aus in die Welt. Denn hier sind nicht nur wir, sondern auch unsere langjährigen Mitarbeiter verwurzelt, hier finden wir die Ruhe, unsere Talente und unsere Leidenschaft für beste Möbel voll auszuspielen. „Made in Germany“ ist daher für uns keine Floskel, sondern ein täglicher Qualitätsbeweis.

Neben Produktion und Verwaltung gibt es hier natürlich auch unseren Showroom, in dem wir Besuchern gerne Innovationen und unsere größten Klassiker präsentieren. Besuchen Sie uns und erleben Sie die Qualität von First Class Office Manufacturing mit allen Sinnen.

The headquarters of spiegels is and remains Nettetal. In the heart of the nature park Schwalm-Nette, we produce all our furniture - 100 percent from the Lower Rhine and from here into the world. Because here are not only we, but also our long-term employees have theirs, here we find the peace to fully exploit our talents and our passion for best furniture. "Made in Germany" is therefore for us not just a phrase, but a daily quality to be proven.

In addition to production and management, we also have here our showroom, where we like to introduce visitors to innovations and our greatest classics. Visit us and experience the quality of First Class Office Manufacturing with all your senses.



Modell		Sitzmaß B x T x H (cm) seating dimension	Gesamtmaß B x T x H (cm) overall dimension	Höhe Armlehnen	Gewicht
.pilot	P2201	50 x 45 x 47	57 x 59 x 89	68	24
	P2101	50 x 45 x 47	57 x 61 x 99	68	26
	P2001	50 x 45 x 47	57 x 67 x 116	68	22
	P220	50 x 45 x 46 – 53	57 x 67 x 88 – 95	67 – 74	24
	P210	50 x 45 x 46 – 53	57 x 67 x 98 – 105	67 – 74	24
	P200	50 x 45 x 46 – 53	57 x 67 x 115 – 122	67 – 74	26
.pilot s	PS1201	50 x 45 x 47	57 x 59 x 89	68	24
	PS1101	50 x 45 x 47	57 x 61 x 99	68	26
	PS1001	50 x 45 x 47	57 x 67 x 116	68	22
	PS120	50 x 45 x 46 – 53	57 x 67 x 88 – 95	67 – 74	24
	PS110	50 x 45 x 46 – 53	57 x 67 x 98 – 105	67 – 74	24
	PS100	50 x 45 x 46 – 53	57 x 67 x 115 – 122	67 – 74	26
	PS1202	49 x 47 x 48	55 x 63 x 91	68	14
	PS1102	49 x 47 x 57	55 x 63 x 100	68	15
.per se	5001	47x 46 x 47	61 x 57 x 114	67	19
	5101	47 x 46 x 47	61 x 57 x 95	67	19
	5201	47 x 46 x 47	51x 57 x 83	67	20
	500	47 x 46 x 47 – 52	61 x 57 x 110 – 118	66 – 73	22
	510	47 x 46 x 47 – 52	61 x 57 x 91 – 99	66 – 73	21
	520	47 x 46 x 47 – 52	61 x 57 x 79 – 87	67	20
	.tallis	600	48 x 45 x 45 – 52	54 x 66 x 108 – 115	69 – 76
6001		48 x 45 x 47	54 x 66 x 110	69 – 76	22
6001/0		48 x 45 x 47	48 x 66 x 110		22
610		48 x 45 x 45 – 52	54 x 66 x 94 – 101	69 – 76	22
6101		48 x 45 x 47	54 x 66 x 96	69 – 76	22
6101/0		48 x 45 x 47	48 x 66 x 96		22
.prado		800	51 x 47 x 45 – 52	57 x 61 x 118 – 125	67 – 74
	810	51 x 47 x 45 – 52	57 x 61 x 98 – 105	67 – 74	23
	8001	51 x 47 x 47	57 x 61 x 90	68	21
	8001/2	51 x 47 x 47	57 x 61 x 113	68	23
	8002	51 x 47 x 47	57 x 61 x 90	68	18
	8002/2	51 x 47 x 47	57 x 61 x 113	68	20
	.tano	020	51 x 47 x 45 – 52	57 x 65 x 112 – 119	65 – 72
0201/2		51 x 47 x 47	57 x 60 x 114	67	26
0202/2		51 x 47 x 47	57 x 60 x 114	67	29
025		51 x 47 x 45 – 52	57 x 60 x 71 – 90	68 – 75	25
0201		51 x 47 x 47	57 x 60 x 90	67	21
0202		51 x 47 x 47	57 x 60 x 90	67	21
0202/S		51 x 47 x 47	54 x 60 x 108 – 115	67	20
.roan		700	49 x 44 x 45 – 52	54 x 60 x 108 – 115	66 – 72
	7001/2	49 x 44 x 47	54 x 60 x 109	68	18
	7002/2	49 x 44 x 47	54 x 61 x 109	68	17
	710	49 x 44 x 47	54 x 61 x 94 – 101	66 – 72	17
	7001 + 2	49 x 44 x 47	54 x 61 x 90	68	17
	.qu1 / .qu2	300/900	48 x 45 x 44 – 51	54 x 66 x 108 – 116	67 – 72
3001/9001		48 x 45 x 47	54 x 66 x 111	65	22
310/910		48 x 45 x 44 – 51	54 x 64 x 93 – 101	64 – 72	21
3101/9101		48 x 45 x 47	54 x 64 x 96	65	21
.pablo		100	49 x 44 x 44 – 51	54 x 60 x 107 – 114	66 – 73
	1001/2	49 x 44 x 46	54 x 60 x 96	68	18
	1002/2	49 x 44 x 46	54 x 60 x 96	68	13
	110	49 x 44 x 44 – 51	54 x 60 x 93 – 100	66 – 73	18
	1001	49 x 44 x 46	54 x 60 x 92	66	18
	1002	49 x 44 x 46	54 x 60 x 92	68	12
	.u two	2501	59 x 58 x 43	88 x 72 x 71	62
2502		139 x 58 x 43	168 x 72 x 71	62	82
.fonda	2301	58 x 54 x 43	84 x 75 x 72	64	40
	2302	122 x 54 x 43	148 x 75 x 72	64	74
.rossi	rs1/rs5	51 x 51 x 43	84 x 70 x 80	80	45
.karlo	ka12/ka14	60 x 50 x 43	77 x 72 x 76	68	43
	ka24	120 x 50 x 43	137 x 72 x 76	68	82

Spiegels GmbH & Co. KG  
Thalweg 4 . 41334 Nettetal

Fon +49 2153.95 3 96.0

Fax +49 2153.95 3 96.20

info@spiegels.de

www.spiegels.de

© spiegels